



Steca TA VM1

Volumètre

Le volumètre Steca TA VM1 sert à enregistrer le débit volumétrique de l'eau ou des mélanges eau-glycol.

À l'aide d'un contacteur (relais Reed), une impulsion est envoyée au régulateur solaire thermique raccordé selon un débit prédéfini qui peut être d'un litre par exemple (1 litre par impulsion). Simultanément, le régulateur calcule la différence de température entre les températures aller et retour mesurées puis détermine la quantité de chaleur correspondante à partir de la différence de température ainsi obtenue, de la valeur du débit et des caractéristiques physiques spécifiques du fluide caloporteur. La quantité de chaleur calculée est ensuite affichée en kilowattheures par les régulateurs.



Caractéristiques du produit

- Dimensions d'encombrement et de raccordement conformément à la norme DIN ISO 4064
- Adapté pour un montage horizontal et vertical
- La série est conçue selon la technique la plus actuelle avec un palier en saphir spécial à deux points et un axe en acier inoxydable comme compteur à hélice à jet unique, modèle compteur d'eau à contact sec, et accouplement magnétique
- Seule l'hélice fonctionne dans le local humide pour éliminer les perturbations dues à une eau impure
- Le totalisateur est orientable pour une meilleure visibilité

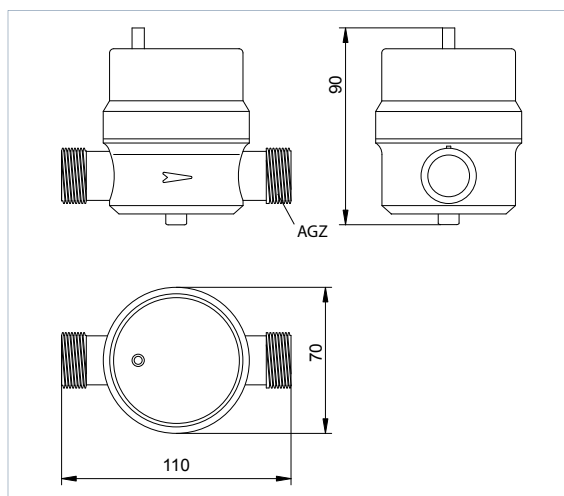

	TA VM1
Taux d'impulsion	1 l/impulsion
Largeur nominal	DN 15
Pression de service max. (selon DIN 2401)	10 bar
Température de service max.	90 °C
Débit nominal	1,5 m³/h
Débit max.	3 m³/h
Filet de raccordement compteur selon ISO 228/1 (pouces)	G 3/4 B
Filet de raccordement raccord selon DIN 2999 (pouces)	R 1/2
Charge de contact (sans résistance série)	28 V
Longueur de câbles	1,5 m
Dimensions (X x Y x Z)	110 x 70 x 90 mm
Poids	0,8 kg

Données techniques à 25 °C / 77 °F

Courbe de perte de pression

